

Instruction de pose N° AI-GT 05 F

Rev 1 - 23/05/2012

Etape 1

Mise en place première phase



Les capuchons sont bien en place sur les coupleurs.

Bétonnage 1ère phase

Etape 2

Approche des barres de seconde phase

Retirer les bouchons des barres de première phase et les capuchons des barres de seconde phase.

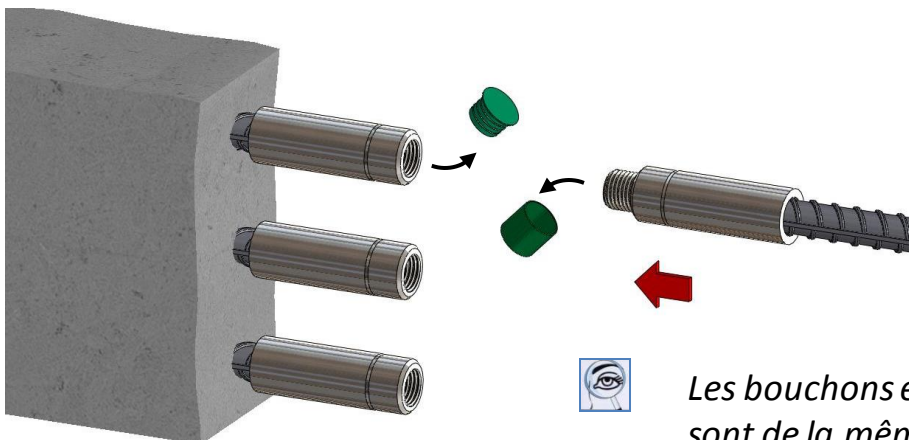

Les bouchons et les capuchons sont de la même couleur.

Instruction de pose N° AI-GT 05 F

Rev 1 - 23/05/2012

Etape 3

Assemblage des barres

Visser les barres de seconde phase dans les coupleurs. Une clé peut être utilisée si cela facilite l'opération.

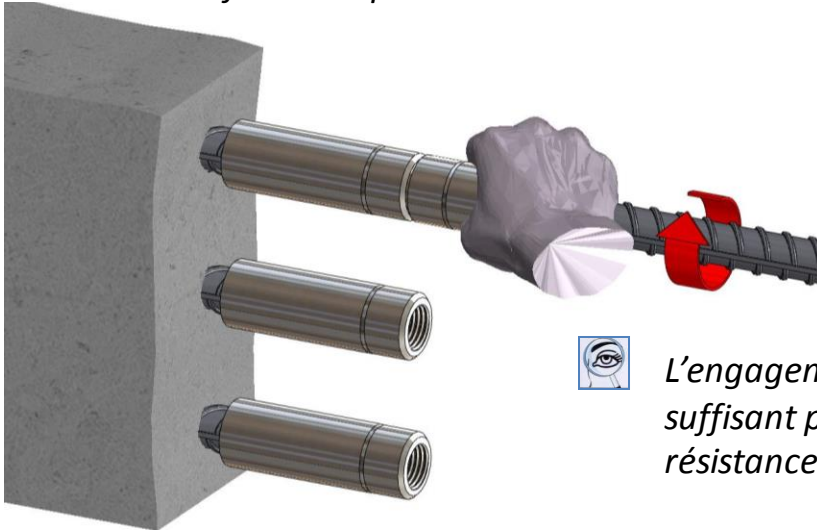

L'engagement complet du filetage est suffisant pour garantir la pleine résistance à la traction de la liaison.

Etape 4

Verrouillage de l'assemblage

Bloquer les coupleurs avec une clé à griffe jusqu'à ce que les faces des coupleurs soient suffisamment proches l'une de l'autre pour que le filetage ne soit plus visible. Le contrôle du couple n'est pas requis.

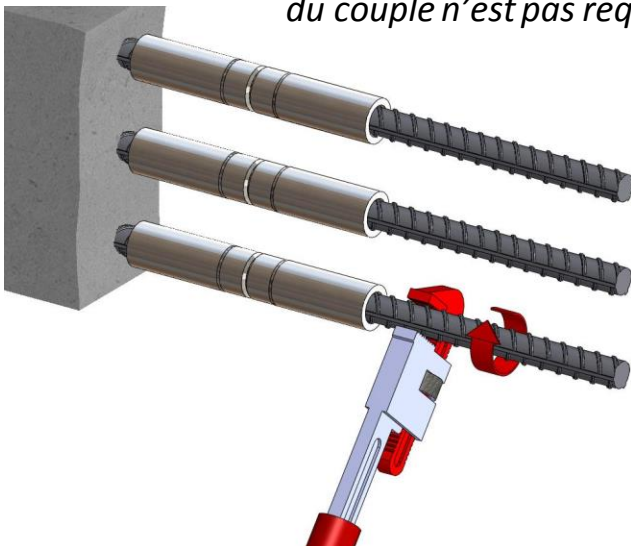

Le blocage de la liaison garantit la conformité de l'allongement permanent avec les spécifications et réglementations en vigueur.

Instruction de pose N° AI-GT 06 F Rev. 1 de 30 Juin 2011

Etape 1 Préparer les barres de première phase



Sur les assemblages verticaux, utiliser les douilles mâles sur les barres du bas.



Les capuchons sont bien en place sur les coupleurs.

Bétonnage 1ère phase

Etape 2 Préparer les barres de seconde phase

Oter les bouchons des douilles femelles et y visser les pions position. Une clé peut être utilisée si cela facilite l'opération.



Pion position



Manchon position



Le pion position est complètement engagé dans la douille femelle.



Le manchon position est complètement engagé, sans être bloqué, sur le pion position.

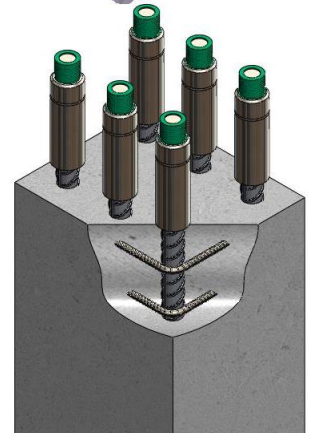
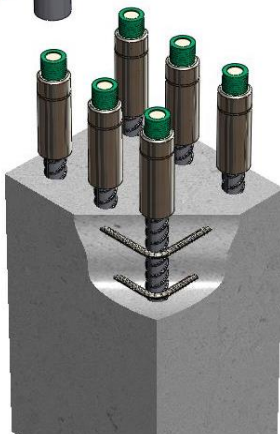

Etape 3

Positionner les barres de seconde phase

.....

Oter les capuchons des douilles mâles et amener les barres bout à bout.

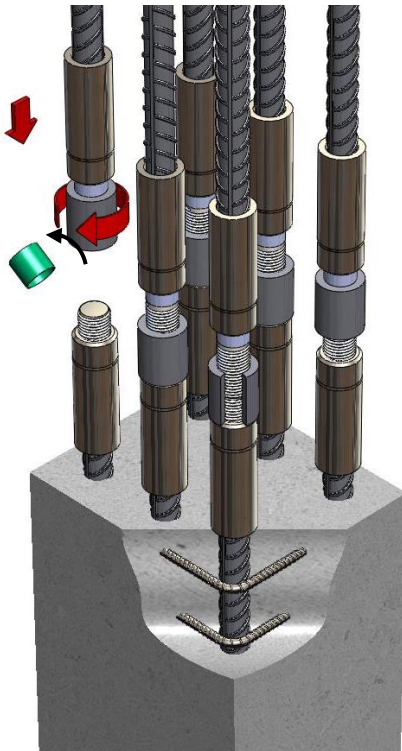

Etape 4

Assembler les barres

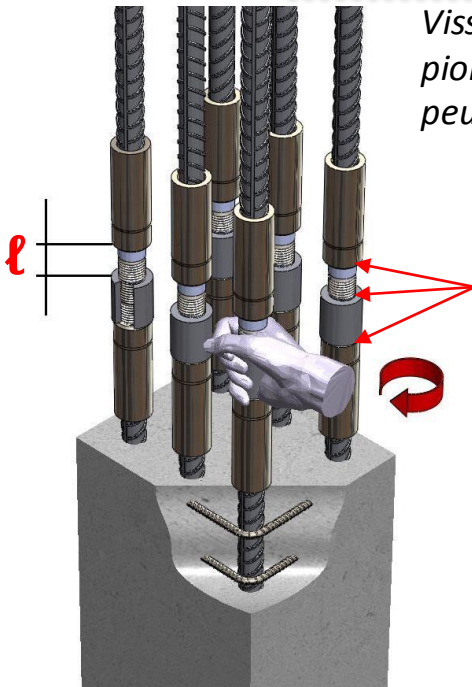

Visser à la main les manchons position depuis les pions position vers les douilles mâles. Une clé peut être utilisée si cela facilite l'opération.



S'assurer que le pion reste complètement engagé sur la douille mâle.



Il n'y a pas de filet apparent au delà de la gorge de contrôle . (Si la gorge n'est pas clairement visible, vérifier que la distance l entre le manchon et la douille femelle ne dépasse pas les valeurs indiquées dans le tableau ci-dessous).



Après vissage, le manchon position est en contact avec la douille mâle.



L'engagement complet du filet est suffisant pour garantir la pleine résistance à la traction de la liaison.

Diamètre de barre	l maxi (mm)
12	25
14	29
16	34
20	41
25	47
26	47
30	49
32	49
36	49
40	59
50	78

Etape 5

Verrouillage de la liaison

Bloquer les coupleurs avec une clé à griffe.

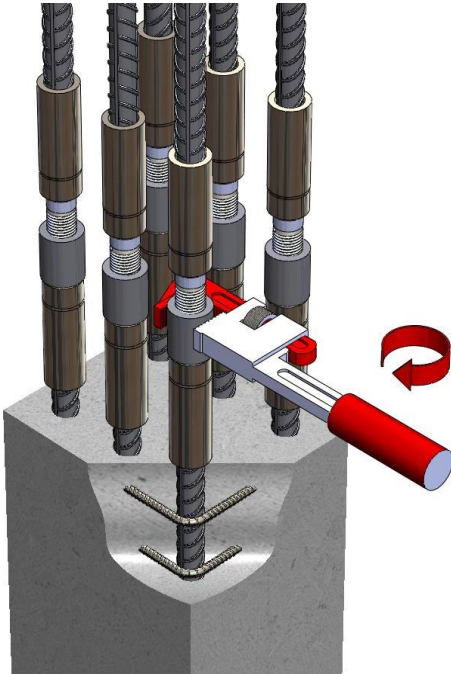

Le blocage de la liaison garantit la conformité de l'allongement permanent avec les spécifications et réglementations en vigueur.



*Pour $\varnothing 32$, $L > 60$ cm.
Pour $\varnothing 40$, $L > 90$ cm.*

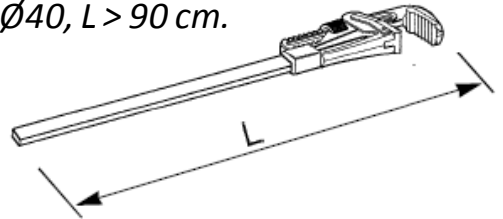

Etape 1

Sur les assemblages verticaux, utiliser les douilles mâles de préférence sur les barres du bas.



Les bouchons plastique sont bien en place sur les coupleurs.

Préparer les barres de première phase

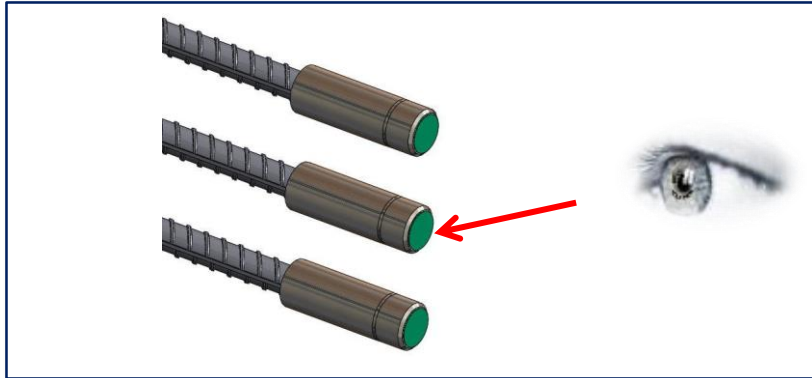

Bétonnage 1ère phase

Etape 2

Ôter les bouchons en plastique des douilles femelles et y visser les pions position. Une clé peut être utilisée si cela facilite l'opération.



Le pion position est complètement engagé dans la douille femelle.

Préparer les barres de seconde phase

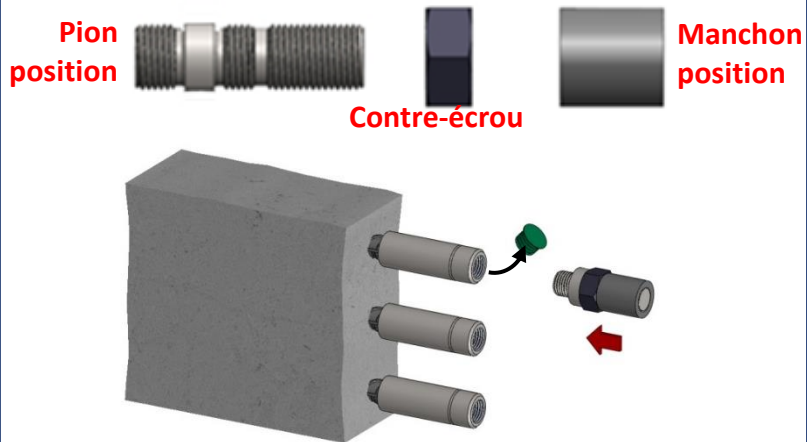

Le manchon position et le contre-écrou sont complètement engagés, sans être bloqués, sur le pion position.

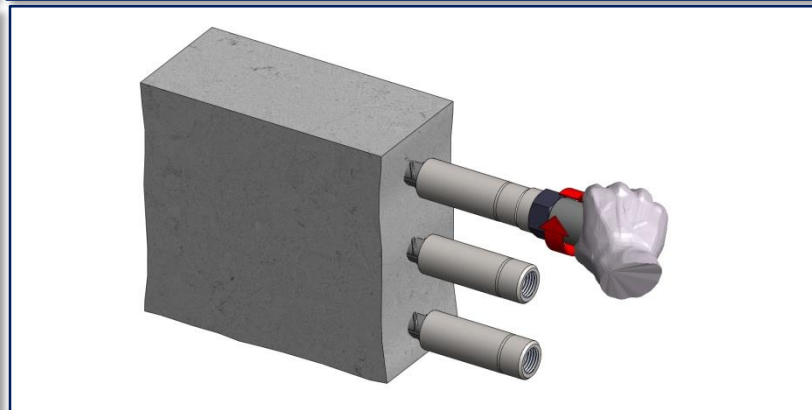



Dextra



LIAISONS POSITION

Instruction de pose N° AI-GT 17 F

Rev. 01 - 30/08/2016

Etape 3

Ôter les capuchons des douilles mâles et amener les barres en contact bout à bout.

Positionner les barres de seconde phase

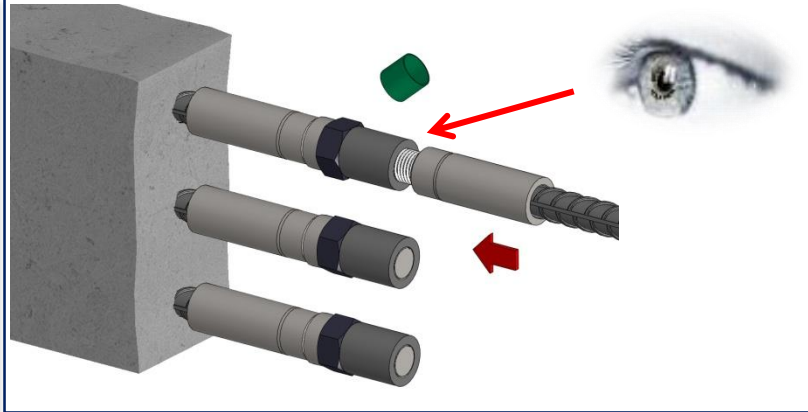

Etape 4

Visser à la main les manchons position depuis les pions position sur les douilles mâles. Une clé peut être utilisée si cela facilite l'opération. L'engagement complet est suffisant pour garantir la pleine résistance à la traction de la liaison.

Assembler les barres

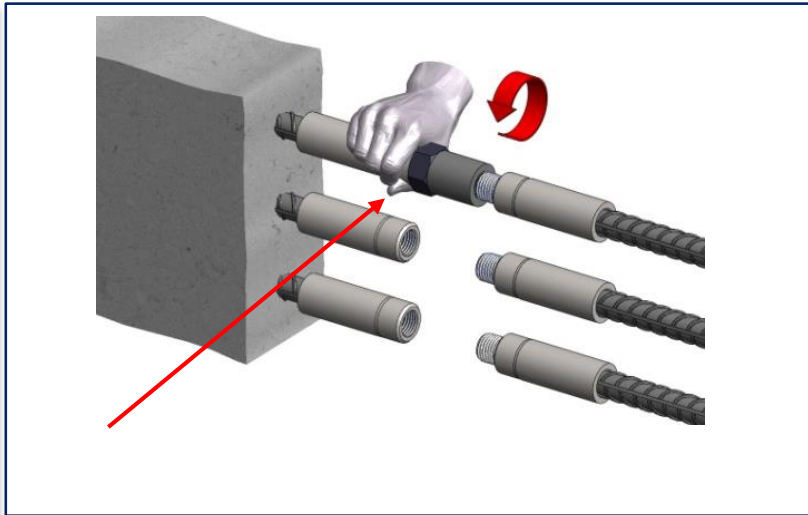

(Si nécessaire pour faciliter l'engagement du vissage, dévisser légèrement le pion position.)

Visser le manchon position complètement sur la douille mâle. Revisser alors le pion position dans la douille femelle, jusqu'à ce qu'aucun filet ne soit visible entre l'épaulement du pion et la face de la douille femelle.

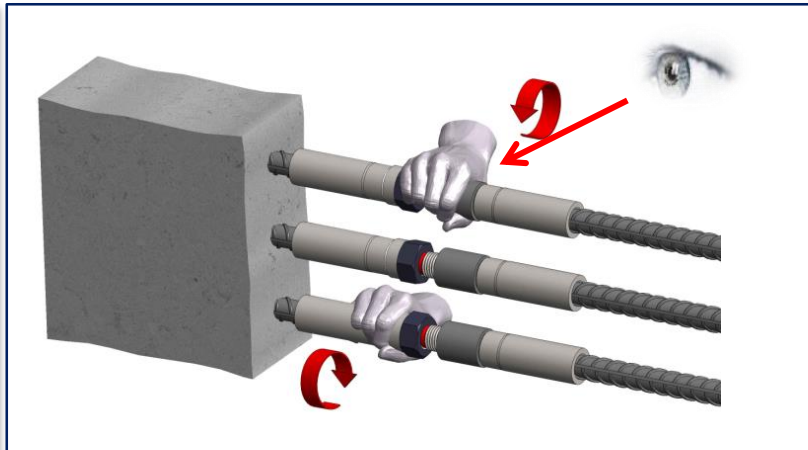

Etape 5

Visser les contre-écrous

Visser le contre-écrou jusqu'au contact avec le manchon position.

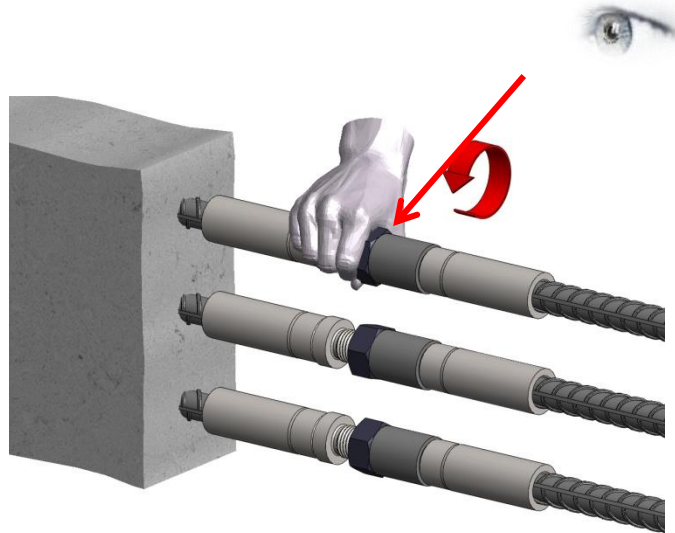

Vérifier que le pion position reste complètement engagé dans la douille femelle.

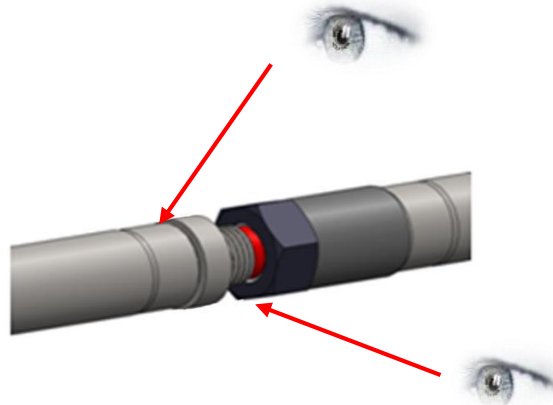

Vérifier qu'il n'y a pas de filet apparent au delà de la gorge de contrôle du pion position.



Dextra

GRIP//TEC

LIAISONS POSITION

Instruction de pose N° AI-GT 17 F Rev. 01 - 04/10/2019

Etape 6.1

Verrouiller la liaison (pour les assemblages soudés)

Utiliser deux clés à griffe, l'une en prise avec le pion position et l'autre avec le manchon position pour bloquer ces deux composants. Le contrôle du couple n'est pas nécessaire.

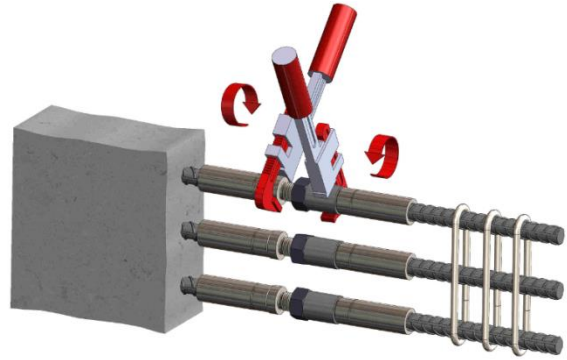

Répéter l'opération avec le pion position et le contre-écrou.

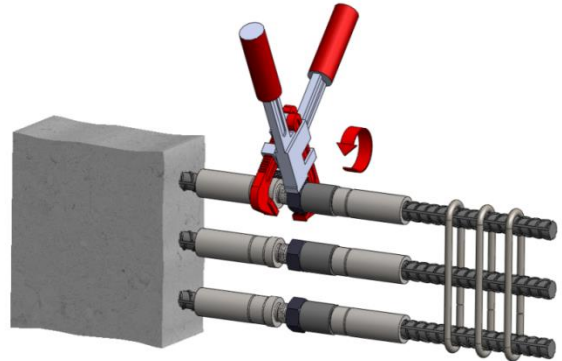

Le blocage de la liaison garantit la conformité de l'allongement permanent avec les spécifications et réglementations en vigueur.

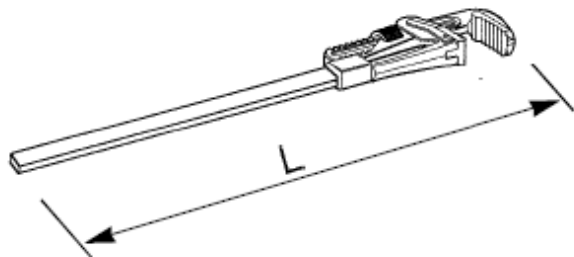

Pour $\varnothing 32$, $L \geq 60$ cm.

Pour $\varnothing 40$ & $\varnothing 50$, $L \geq 90$ cm.



Dextra



LIAISONS POSITION

Instruction de pose N° AI-GT 17 F Rev. 01 - 04/10/2019

Etape 6.2

Verrouiller la liaison (Pour les assemblages ligaturés)

*Bloquer le manchon position avec une clé à griffe en maintenant la barre de deuxième phase avec une autre clé.
Le contrôle du couple n'est pas nécessaire.*

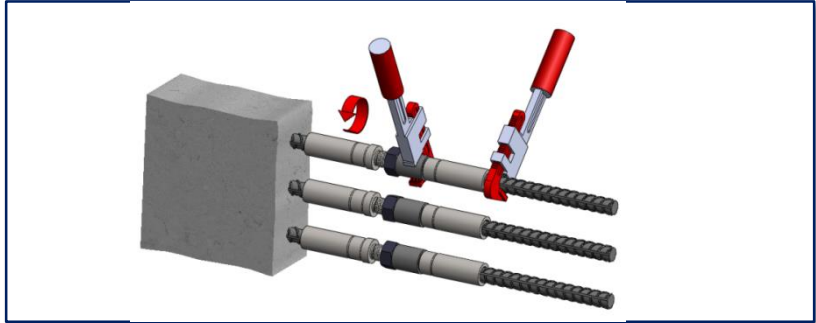

*Bloquer le contre-écrou avec une clé à griffe en maintenant le manchon position avec une autre clé.
Le contrôle du couple n'est pas nécessaire.*

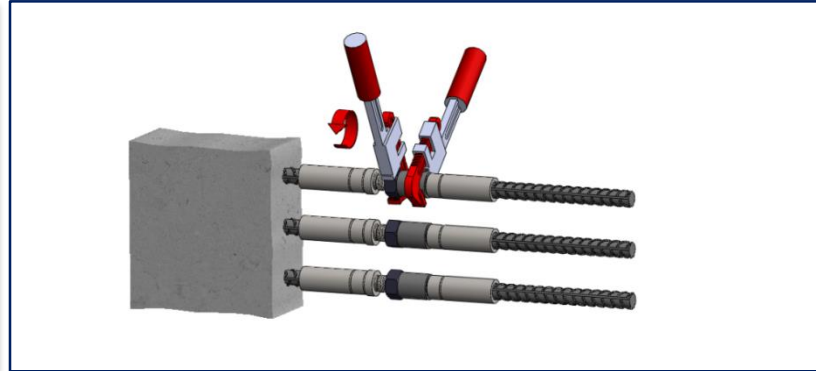

*Bloquer le pion position avec une clé à griffe.
Le contrôle du couple n'est pas nécessaire.*

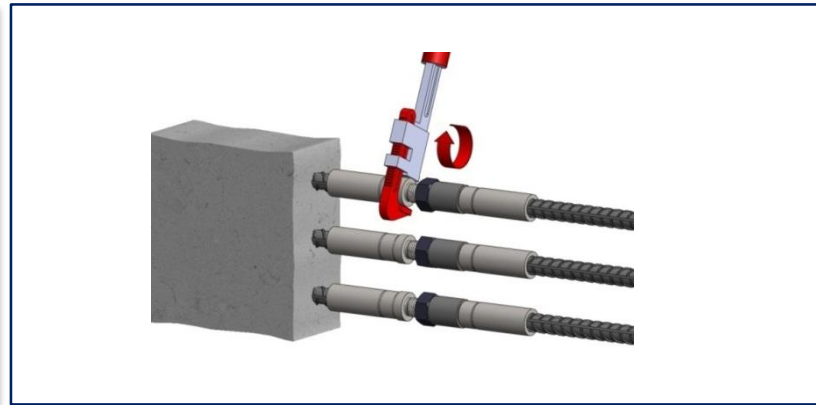

Le blocage de la liaison garantit la conformité de l'allongement permanent avec les spécifications et réglementations en vigueur.

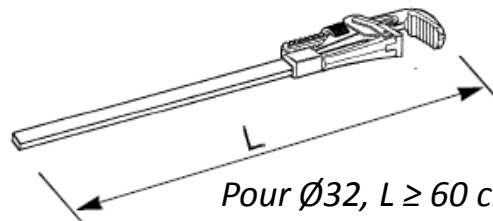

*Pour Ø32, L ≥ 60 cm.
Pour Ø40 & Ø50, L ≥ 90 cm.*

Etape 1

Sur les assemblages verticaux, utiliser les douilles mâles de préférence sur les barres du bas.



Les bouchons plastique sont bien en place sur les coupleurs.

Préparer les barres de première phase

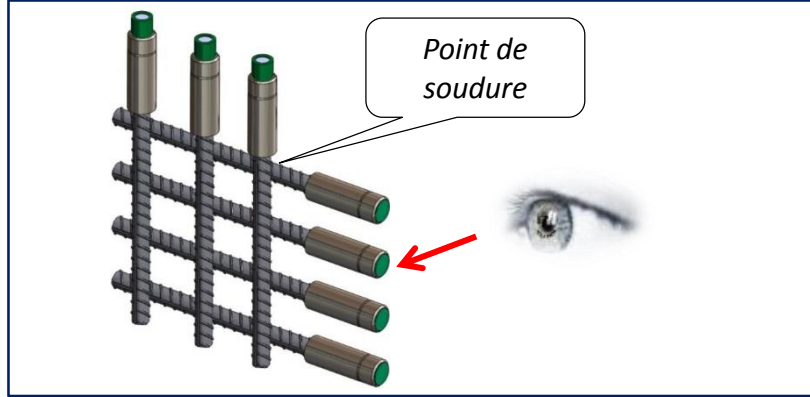

Bétonnage 1ère phase

Etape 2

Ôter les bouchons en plastique des douilles femelles et y visser les pions pontage. Une clé peut être utilisée si cela facilite l'opération.



Le pion pontage est complètement engagé dans la douille femelle.

Préparer les barres de seconde phase

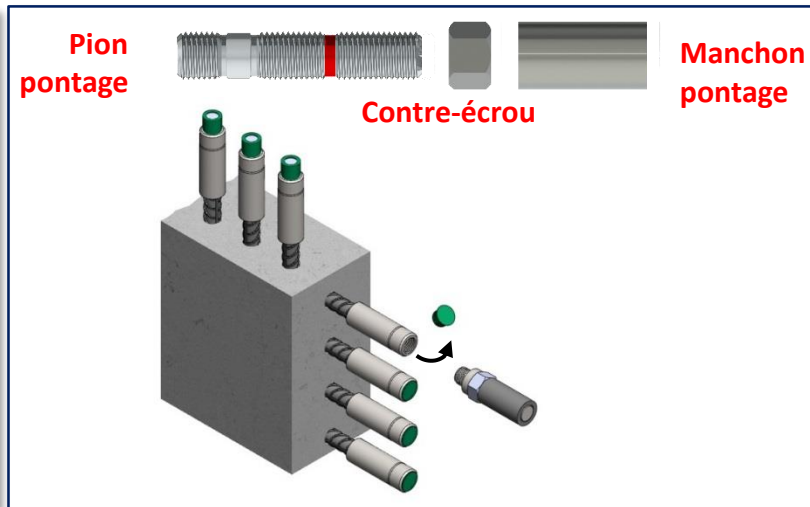

Le manchon pontage et le contre-écrou sont complètement engagés, sans être bloqués, sur le pion pontage.

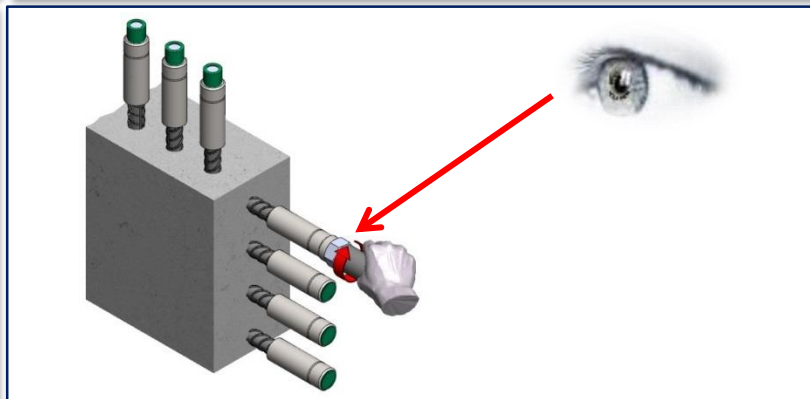

Etape 3

Positionner les barres de seconde phase

Ôter les capuchons des douilles mâles. Approcher les barres de première de de seconde phase autant que possible et vérifier que le jeu entre les deux extrémités de barres n'excède pas les valeurs du tableau ci-dessous:

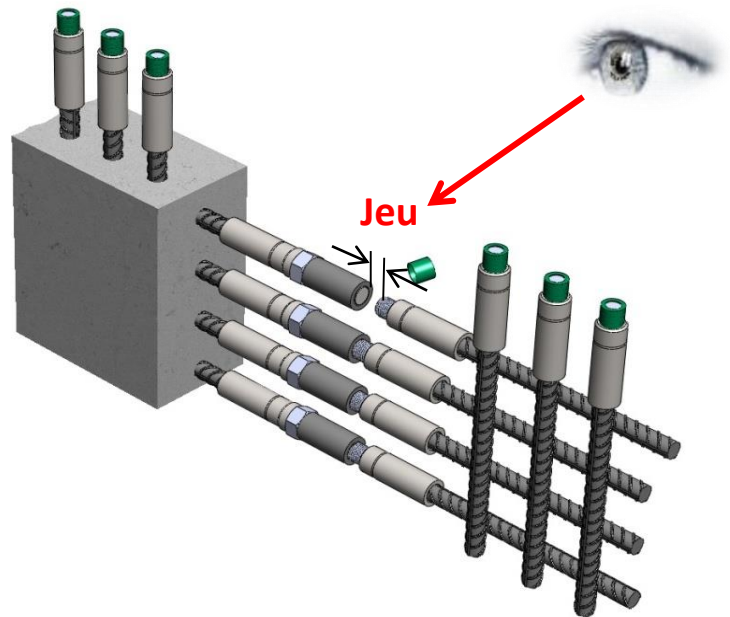

Diamètre de barre	Jeu Max (mm)
12	35
14	33
16	36
20	37
25	45
32	44
40	47

Etape 4

Visser à la main les manchons pontage depuis les pions pontage sur les douilles mâles. Une clé peut être utilisée si cela facilite l'opération.

L'engagement complet est suffisant pour garantir la pleine résistance à la traction de la liaison.

(Si nécessaire pour faciliter l'engagement du vissage, dévisser légèrement le pion pontage.)

Assembler les barres

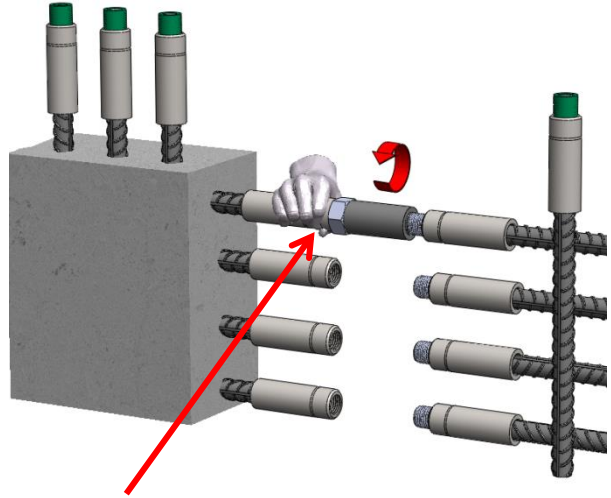

Visser le manchon pontage complètement sur la douille mâle.

Revisser alors le pion pontage dans la douille femelle, qu'aucun filet ne soit visible entre l'épaulement du pion et la face de la douille femelle.

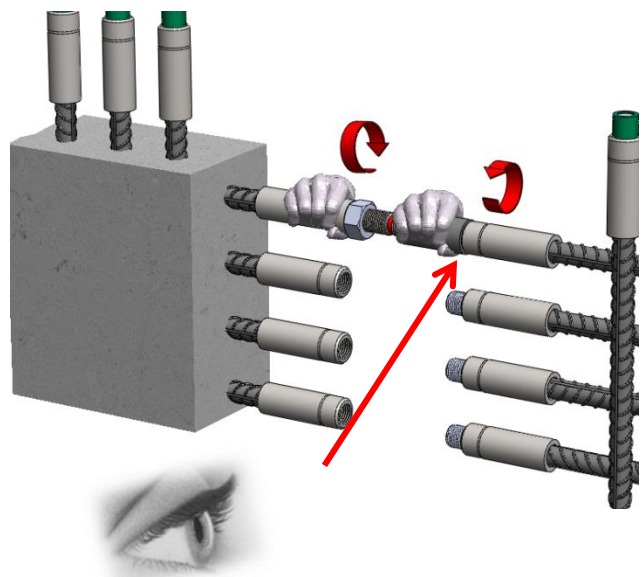

Etape 5

Visser le contre-écrou jusqu'au contact avec le manchon pontage.

Visser les contre-écrous

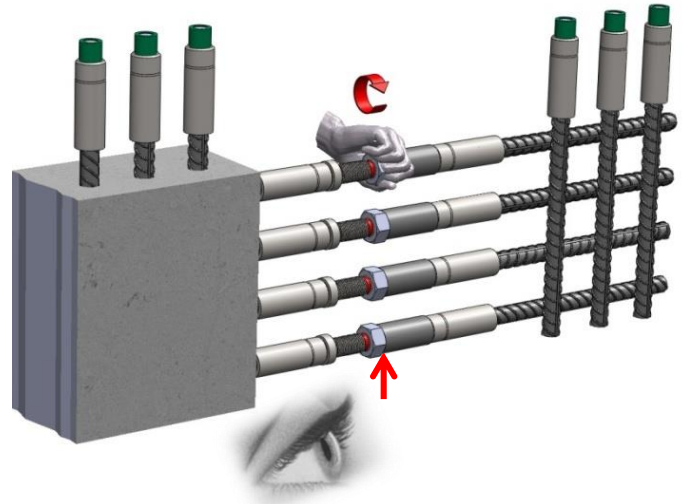

Vérifier que le pion pontage reste complètement engagé dans la douille femelle.

Vérifier qu'il n'y a pas de filet apparent au delà de la gorge de contrôle du pion pontage.

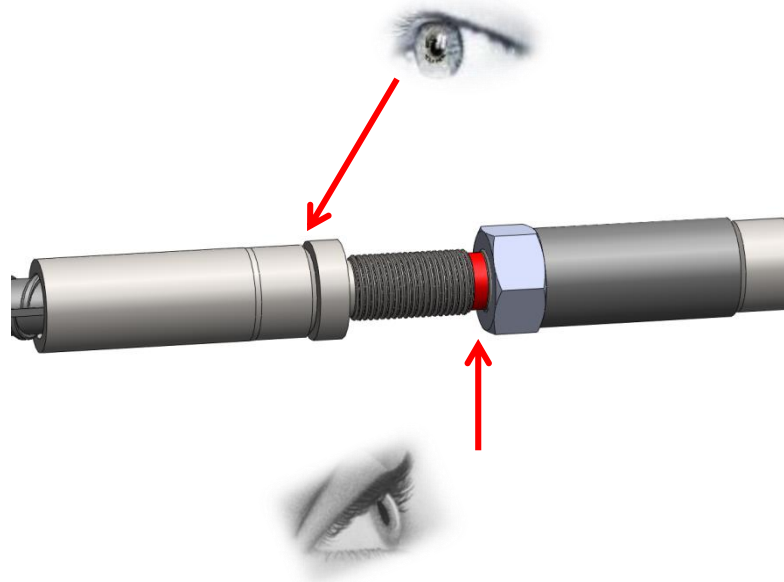

Etape 6.1

Verrouiller la liaison (pour les assemblages soudés)

Utiliser deux clés à griffe, l'une en prise avec le pion pontage et l'autre avec le manchon pontage pour bloquer ces deux composants.
Le contrôle du couple n'est pas nécessaire.

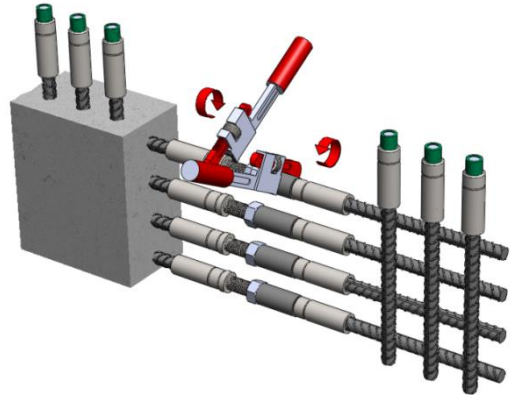

Répéter ensuite l'opération, avec le pion pontage et le contre-écrou.

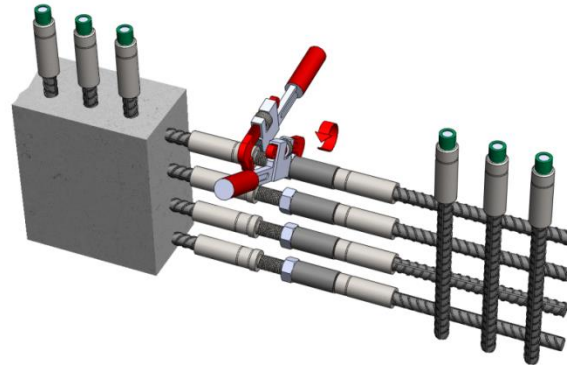

 Le blocage de la liaison garantit la conformité de l'allongement permanent avec les spécifications et réglementations en vigueur.

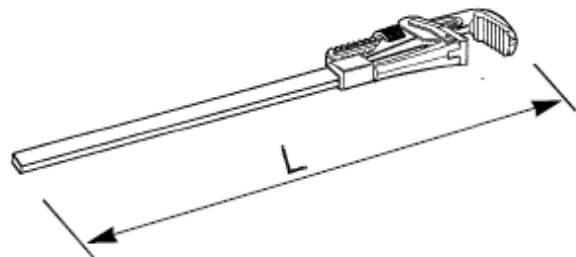

Pour $\varnothing 32$, $L \geq 60$ cm.

Pour $\varnothing 40$ & $\varnothing 50$, $L \geq 90$ cm.

Etape 6.2

Verrouiller la liaison (Pour les assemblages ligaturés)

Bloquer le manchon pontage avec une clé à griffe en maintenant la barre de deuxième phase avec une autre clé.

Le contrôle du couple n'est pas nécessaire.

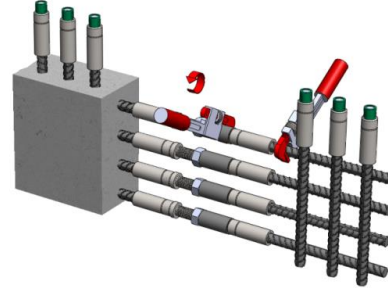

Bloquer le contre-écrou avec une clé à griffe en maintenant le manchon pontage avec une autre clé.

Le contrôle du couple n'est pas nécessaire.

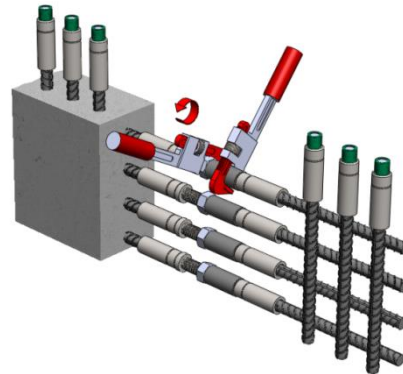

Bloquer le pion pontage avec une clé à griffe.

Le contrôle du couple n'est pas nécessaire.

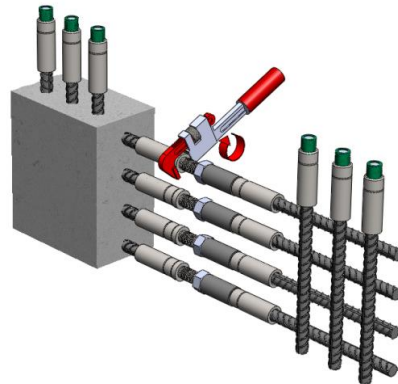

Le blocage de la liaison garantit la conformité de l'allongement permanent avec les spécifications et réglementations en vigueur.

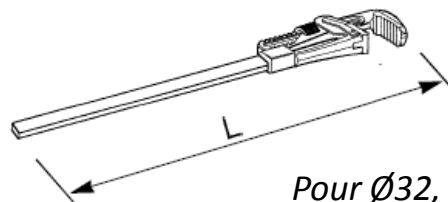

Pour $\varnothing 32$, $L \geq 60$ cm.

Pour $\varnothing 40$ & $\varnothing 50$, $L \geq 90$ cm.

Instruction de pose N° AI-GT 09 F

Rev 0 - 22/11/2010

Etape 1

Mise en place première phase

Préparer les barres avec des douilles femelles

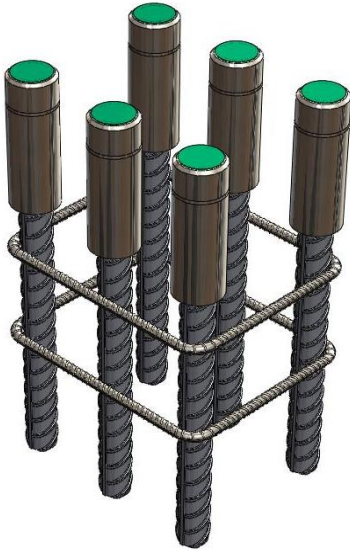

Les bouchons sont bien positionnés sur les coupleurs.

Bétonnage 1ère phase

Etape 2

Preparation des barres de seconde phase

Retirer les bouchons des barres de première phase et visser à la main les pions transition dans les douilles femelles. Une clé peut être utilisée si cela facilite l'opération.

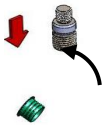

Préparer les barres de seconde phase avec des douilles femelles.

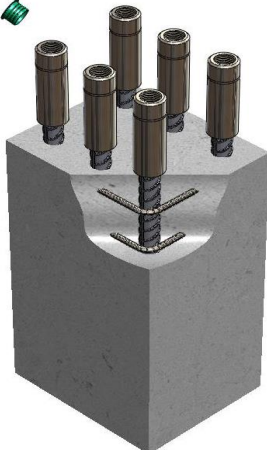

Les pions transition sont complètement engagés dans les douilles femelles.

Instruction de pose N° AI-GT 09 F

Rev 0 - 22/11/2010

Etape 3

Assembler les barres

Après avoir ôté les bouchons, visser à la main les barres de seconde phase sur les pions transition. Une clé peut être utilisée si cela facilite l'opération.

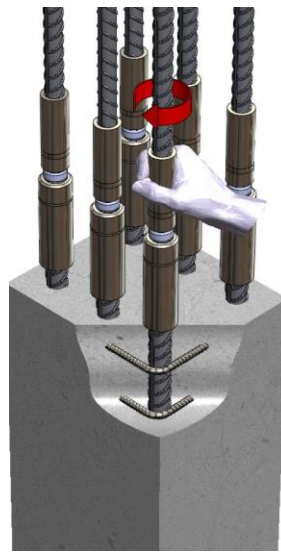
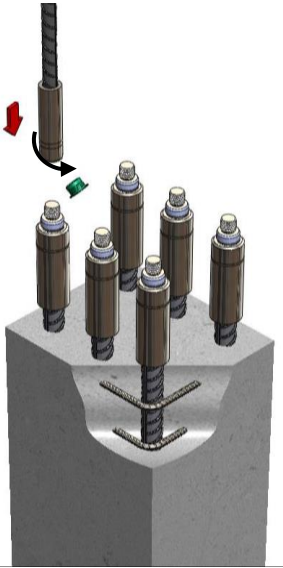

L'engagement complet du filetage est suffisant pour garantir la pleine résistance à la traction de la liaison.

Etape 4

Verrouiller la liaison

Utiliser une clé à griffe sur les barres de seconde phase. Le contrôle du couple n'est pas requis.

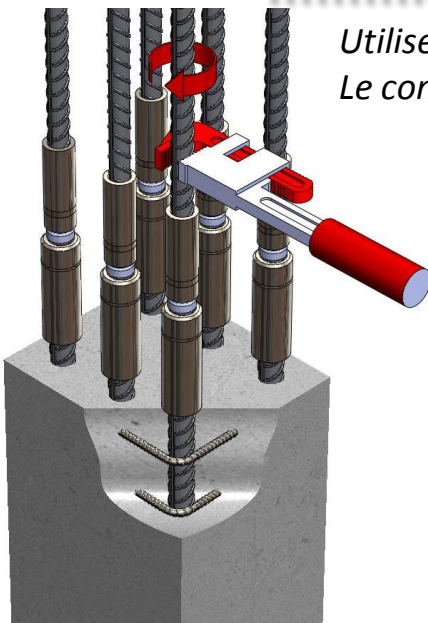

Le blocage de la liaison garantit la conformité de l'allongement permanent avec les spécifications et réglementations en vigueur.

Instruction de pose N° AI-GT 10 F Rev. 1 de 30 Juin 2011

Etape 1 Mise en place première phase

Préparer les barres avec des douilles femelles.

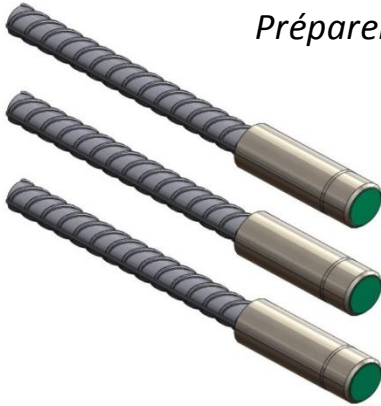

Les bouchons sont bien en place sur le coupleurs.

Bétonnage 1ère phase

Etape 2 Préparer les pions transition

Oter les bouchons des barres de première phase et visser à la main les pions transition sur les manchons femelles. (Une clé peut être utilisée si cela facilite l'opération).

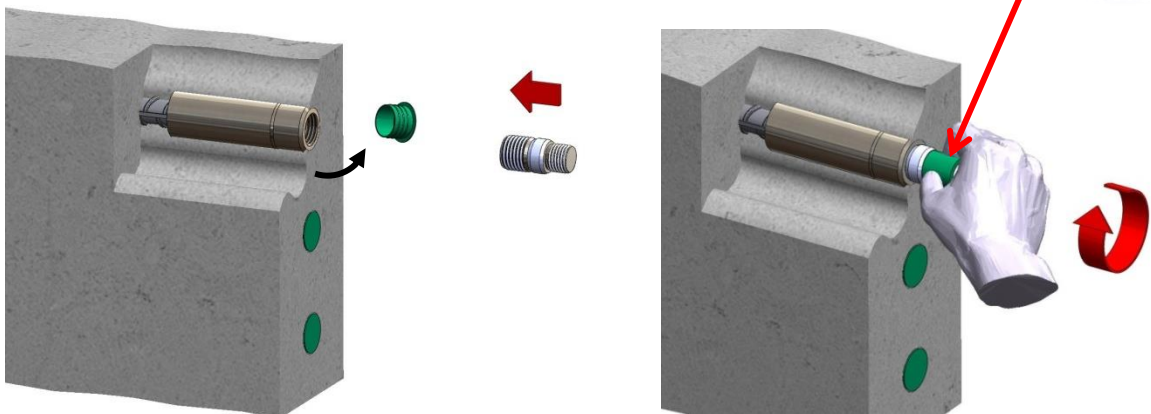

Le pion transition est complètement engagé dans la douille femelle

Etape 3

Préparer les barres de seconde phase

Oter les bouchons des douille femelles et y visser les pions position. (Une clé peut être utilisée si cela facilite l'opération).

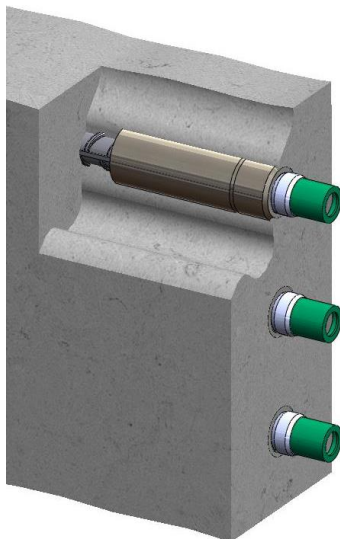

Le manchon position est complètement engagé, sans être bloqué, sur le pion position.

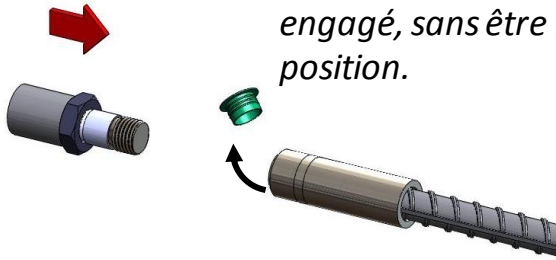

Manchon position

Contre-écrou

Pion position

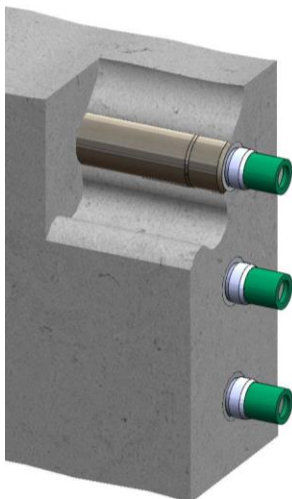

Le pion position est complètement engagé dans la douille femelle.

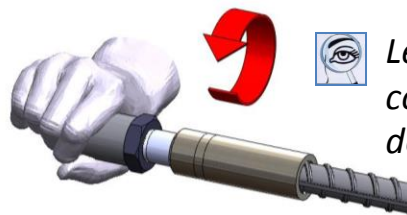

Etape 4 Assemblage des barres

Amener les barres de seconde phase au contact des barres de première phase et visser à la main les manchons position depuis les pions positions vers les pions transition. (Une clé peut être utilisée si cela facilite l'opération).

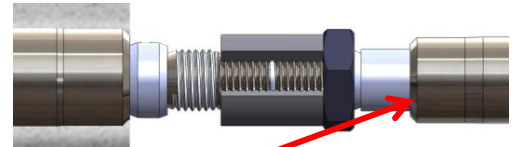
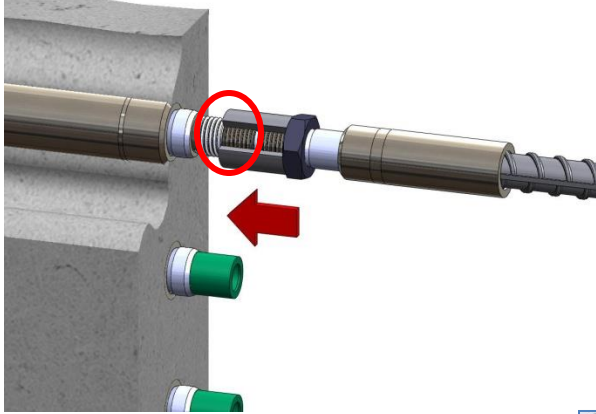

S'assurer que les pions position sont complètement engagés dans les douilles femelles.

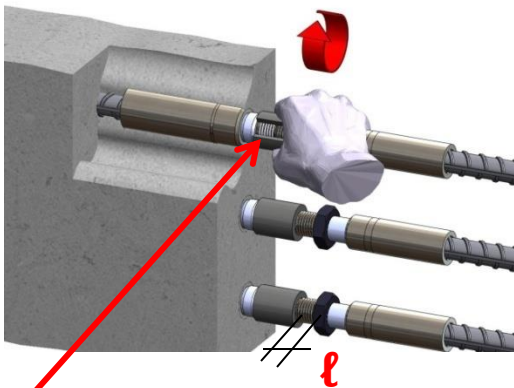

Il n'y a pas de filet apparent au delà de la gorge de contrôle du pion position. (Si la gorge n'est pas clairement visible, vérifier que la distance ℓ entre le manchon position et le contre-écrou ne dépasse pas les valeurs indiquées dans le tableau ci-dessous).



Après vissage, le manchon position est en contact avec le pion transition.



L'engagement complet du filet est suffisant pour garantir la pleine résistance à la traction de la liaison.

Diamètre de barre	ℓ maxi (mm)
Ø16/12	16
Ø20/16	21
Ø25/16	21
Ø25/20	25
Ø32/20	25
Ø32/25	28
Ø40/25	28
Ø40/32	35
Ø50/32	35
Ø50/40	41

Instruction de pose N° AI-GT 10 F Rev. 1 de 30 Juin 2011

Etape 5 Visser les contre-écrous

Visser les contre-écrous jusqu'au contact avec les manchons position.

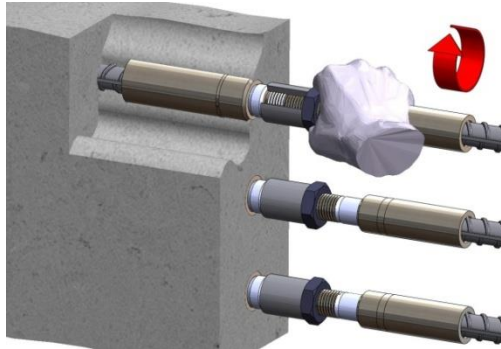

Etape 6 Verrouillage de la liaison

Utiliser une clé à griffe pour bloquer les manchons position et les contre-écrous. Le contrôle du couple n'est pas requis.

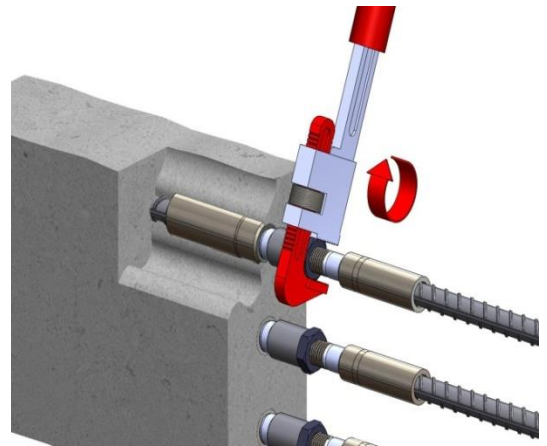
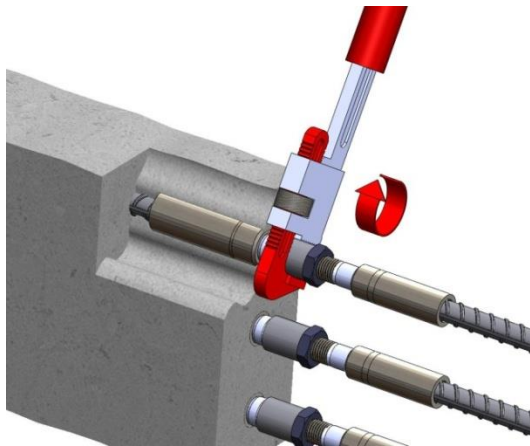

Le blocage de la liaison garantit la conformité de l'allongement permanent avec les spécifications et réglementations en vigueur.



*Pour $\varnothing 32$, $L > 60$ cm.
Pour $\varnothing 40$, $L > 90$ cm.*

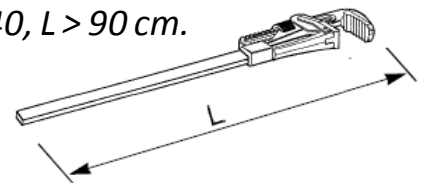

Instruction de pose N° AI-GT 14 F

Rev 4 - 15/09/2015

Etape 1

.....

Oter la protection plastique de la douille. Visser la platine d'ancrage sur la barre.

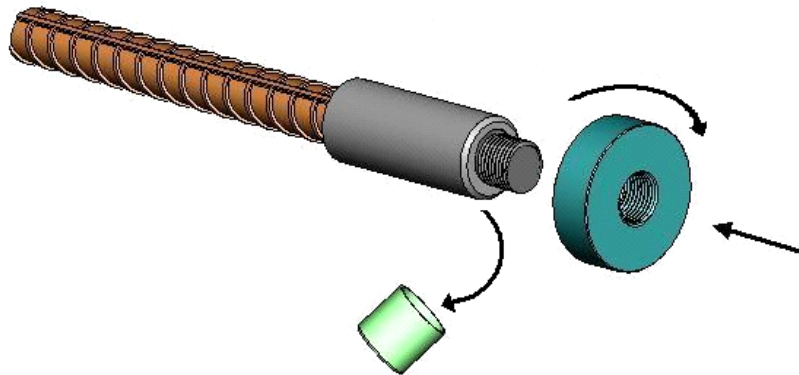

Avant assemblage, vérifier que l'épaisseur de la platine et la longueur du filetage de la barre sont dans les tolérances annoncées.



Après l'assemblage, il ne doit pas y avoir de jeu entre la platine et la face de la douille. De par nos dimensions et tolérances, le filetage de la douille peut légèrement dépasser de la platine ou au contraire être en retrait à l'intérieur.